

UB 12DL

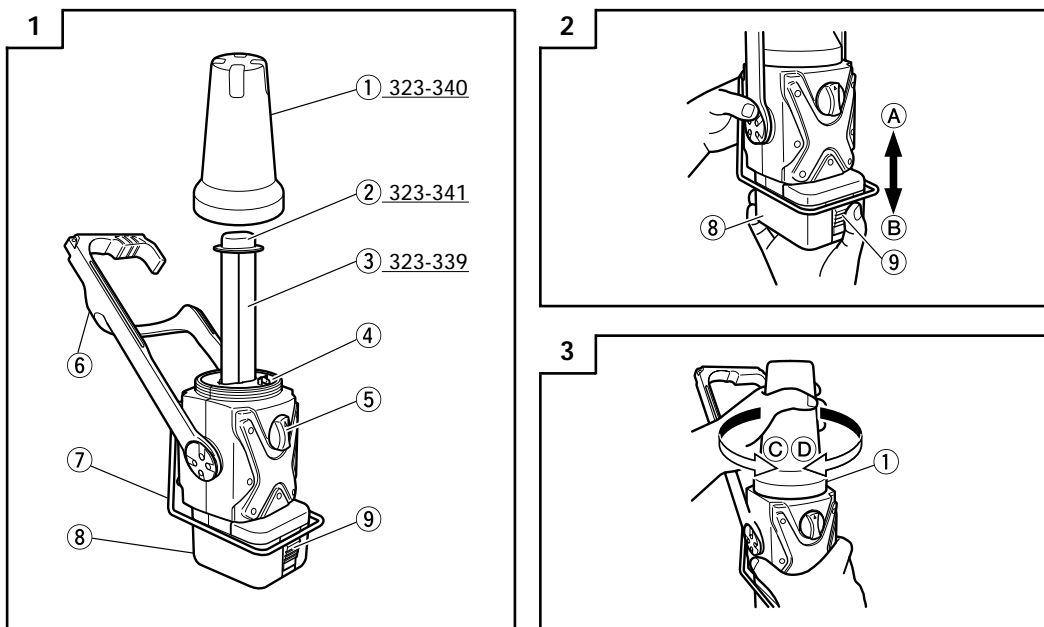

English	Deutsch	Français	Italiano	Nederlands	Español
① Lamp cover	Lampenschirm	Couvercle de la lampe	Coperchio della lampada	Lampenkap	Cubierta de la lámpara
② Lamp cap	Lampenkappe	Capuchon de la lampe	Tappo della lampada	Sluitkap lamp	Tapa de la lámpara
③ Fluorescent lamp	Leuchtstoffröhre	Lampe phosphorescente	Lampada fosforescente	TL-lamp	Lámpara fluorescente
④ LED	LED	LED	LED	LED	LED
⑤ Knob	Knopf	Bouton	Manopola	Knop	Interruptor
⑥ Handle	Henkel	Poignée	Impugnatura	Handgreep	Asa
⑦ Stand	Aufsteller	Support	Supporto	Standaard	Pie
⑧ Battery	Akku	Pile	Batteria	Batterij	Batería
⑨ Latch	Sperre	Latch	Fermo	Klepje	Seguro

Portugues	Ελληνικά	Svenska	Dansk	Norsk	Suomi
① Protecção da lâmpada	Κάλυμμα λάμπας	Lampans kåpa	Lygteglas	Kuppel	Lampun kupu
② Tapa da lâmpada	Καπάκι λαμπας	Lamphuv	Lygtehætte	Hette	Lampun kanta
③ Lâmpada fluorescente	Λάμπα φθορισμού	Lysrörlampa	Lysstofflampe	Lysrør	Loistelamppu
④ LED	Φωτοδίοδος LED	Lysdioder (LED)	LED	Lysdiode	LED-valo
⑤ Manipulo	Κουμπί	Knopp	Knap	Bryter	Nuppi
⑥ Pega	Λαβή	Handtag	Håndtag	Håndtak	Kahva
⑦ Suporte	στήριγμα	Stativ	Sokkel	Fot	Jalusta
⑧ Bateria	Βάση μπαταρίας	Batteri	Batteri	Batteri	Akku
⑨ Trinco	Κλίστρο	Låsning	Holdemekanisme	Knapp	Salpa

Français MODE D'EMPLOI DE LA LANTERNE À BATTERIE UB12DL

Veillez lire attentivement les instructions ci-dessous avant d'utiliser cette lanterne et de l'utiliser correctement.

ATTENTION:

- Ne touchez pas le tube phosphorescent lorsque la lanterne est allumée ou juste après l'avoir utilisée. La touche peut provoquer des brûlures.
- Lorsqu'elle est accrochée en hauteur, veillez à toujours la fixer à l'aide d'une ficelle ou objet similaire pour qu'elle ne tombe pas. La chute de la lanterne peut provoquer des blessures.
- En cas d'inutilisation ou de changement de la lampe phosphorescente, éteignez la lanterne (OFF).
- Ne pas utiliser sous la pluie.
- Ne pas démonter, taper ou soumettre le corps de la lanterne à d'autres impacts.
- Ne pas laisser d'essence ou de solvant pénétrer dans la lanterne.
- Ne pas laisser les lanternes dans des endroits pouvant atteindre des températures élevées (60°C ou plus) tels que dans les voitures sous le soleil. Cela peut endommager la lanterne.
- N'utilisez pas d'autres piles que les piles spécifiées.

REMARQUE: Ne laissez pas le commutateur sur la position ON en période de non utilisation. Cela raccourcira la durée de vie (nombre de charges/décharges) de la pile.

SPECIFICATIONS

Pile	Série EB9, EB12, FEB9, FEB12 (vendu séparément)
Lampe phosphorescente	FL9W compact (Code No.323339 pour le remplacement des lampes phosphorescentes.)
Temps d'utilisation	Lumière phosphorescente : Environ 3,6 heures LED : Environ 150 heures (à raison de l'utilisation d'une pile 3Ah complètement rechargée)
Dimensions	hauteur 299mm x largeur 97mm x profondeur 98mm (sans pile)
Poids	0,4kg (sans pile)

UTILISATION

1. Insertion ou retrait de la pile (Voir Fig. 2)
Pour installer la pile, mettez-la dans la même direction que la pile ⑧ et insérez-la vers l'intérieur dans le sens (A) du schéma.
Pour la retirer, tirez-la dans la direction (B) tout en maintenant le latch ⑨ de la pile ⑧ appuyé.
2. Remplacement de la lampe phosphorescente (Voir Fig. 3)
Tournez le couvercle de la lampe ① dans la direction (C) et retirez-le. Retirez le capuchon de la lampe ② et remplacez la lampe phosphorescente ③.
Après l'avoir remplacée par la nouvelle lampe, installez le capuchon de la lampe et réinstallez le couvercle de la lampe dans la direction (D).

FONCTION D'ALLUMAGE AUTOMATIQUE
Lorsque la pile s'use, la lampe se met automatiquement en LED pour éviter la perte totale de lumière.

NOTA: Seules les pièces ①, ② et ③ auront besoin d'être remplacées.

Italiano MANUALE D'ISTRUZIONI PER L'UTILIZZO DELLA LANTERNA CORDLESS UB12DL

Prima di utilizzare questa lanterna, si raccomanda di leggere accuratamente le seguenti istruzioni.

ATTENZIONE:

- Evitare di toccare il tubo fosforescente quando è acceso o subito dopo l'uso. Rischio di ustioni.
- Qualora la lanterna sia appena in posizione elevata, fissarla sempre con un nastro o similare in modo tale che non rischi di cadere ed essere causa di infortuni.
- Disattivare sempre l'interruttore (OFF) qualora non si utilizzi il prodotto o si sostituisca la lampada fosforescente
- Non utilizzarla in caso di pioggia.
- Non smontare il corpo della lanterna e porre attenzione a non urtarlo o colpirlo in alcun modo.
- Evitare versamenti di benzina o solvente sul corpo della lanterna.
- Non lasciare la lanterna in luoghi a temperatura elevata (60°C o superiore), ad esempio nei veicoli in una giornata di sole cocente. La lanterna potrebbe rompersi.
- Utilizzare solamente le batterie specificate.

NOTA: non lasciare l'interruttore in posizione ON quando non è utilizzato. La mancata osservanza di questa precauzione ridurrà la durata (tempi di carico / scarico) della batteria.

CARATTERISTICHE

Batteria	Serie EB9, EB12, FEB9 e FEB12 (vendute separatamente)
Lampada fosforescente	Compatto FL9W (Codice Nr. 323339 per sostituzione lampade fosforescenti)
Tempo d'esercizio	Luce fosforescente: circa 3,6 ore LED: circa 150 ore (utilizzando una batteria 3Ah completamente carica)
Dimensioni	altezza 299 mm x larghezza 97 mm x spessore 98 mm (batteria esclusa)
Peso	0,4 kg (batteria esclusa)

MODO DI IMPIEGO

1. Inserimento o rimozione della batteria (vedere Fig. 2)
Per inserire la batteria, rivolgerla nella stessa direzione della batteria ⑧ ed inserirla verso l'interno nella direzione indicata dal simbolo (A) nella figura. Per rimuovere la batteria, estrarla in direzione (B), mantenendo contemporaneamente premuto verso il basso il fermo ⑨ della batteria ⑧.
2. Sostituzione della lampada fosforescente (Vedi Fig. 3)
Ruotare il coperchio della lampada ① in direzione (C), quindi rimuoverlo. Rimuovere il tappo della lampada ② e sostituire la lampada fosforescente ③. Una volta installata la nuova lampada, riposizionare il tappo della lampada e il coperchio della lampada in direzione (D).

FUNZIONE DI COMMUTAZIONE AUTOMATICA
La spia luminosa del LED si accende automaticamente per evitare la totale mancanza di illuminazione in caso di batteria quasi scarica.

NOTA: Solo le parti ①, ② e ③ dovranno essere sostituite.

English CORDLESS LANTERN UB12DL INSTRUCTION MANUAL

Please read the following instructions thoroughly before using this lantern and use it correctly.

CAUTION:

- Do not touch the fluorescent tube while lit or right after using. Touching it might cause burns.
- When hung from a high position always secure it with string or similar item so it won't fall. If it falls, injuries might result.
- Always turn the switch off (OFF) when not using or when replacing the fluorescent lamp.
- Do not use in the rain.
- Do not disassemble, strike or otherwise apply impacts to the lantern body.
- Do not let gasoline or thinner get on the lantern body.
- Do not leave the lantern in places that reach high temperatures (60°C or higher) such as in vehicles under a blazing hot sun. Doing so might cause the lantern to break down.
- Do not use any other than the specified storage batteries.

NOTE: Do not leave the switch in the ON position while not in use. This will shorten the life (charge/discharge times) of the battery.

SPECIFICATIONS

Battery	EB9, EB12, FEB9, FEB12 Series (sold separately)
Fluorescent lamp	Compact FL9W (Code No.323339 for replacement fluorescent lamps.)
Operating time	Fluorescent light: Approx. 3.6hour LED: Approx. 150hour (Using full charged 3Ah Battery)
Dimensions	height 299mm x width 97mm x depth 98mm (without battery)
Weight	0.4kg (without battery)

HOW TO USE

1. Inserting or removing the battery (See Fig. 2)
To install, make it face the same as battery ⑧ and insert inwards in the direction (A) in the figure. To remove, extract it towards the direction (B) while holding down the latch ⑨ of battery ⑧.
2. Replacing the fluorescent lamp (See Fig. 3)
Turn the lamp cover ① in the direction (C) and remove it. Remove the lamp cap ② and replace the fluorescent lamp ③.
After replacing with the new lamp, install the lamp cap and reinsert the lamp cover in the direction (D).

AUTOMATIC SWITCHING FUNCTION
The lamp automatically switches to the LED to prevent total loss of light when the battery wears down.

NOTE: Only parts ①, ② and ③ will need replacement.

Deutsch SCHNURLOSE LATERNE UB12DL - BEDIENUNGSANLEITUNG

Bitte lesen Sie die nachstehende Anleitung vor dem Gebrauch der Laterne gründlich durch und befolgen Sie die Anweisungen.

VORSICHT:

- Berühren Sie die Leuchtstoffröhre nicht im Betrieb oder kurz danach. Die Berührung kann zu Verbrennungen führen.
- Wenn Sie die Laterne aufhängen, sichern Sie sie immer mit einer Schnur oder etwas Ähnlichem, damit sie nicht herunterfallen kann. Fällt die Laterne herunter, kann es zu Verletzungen kommen.
- Schalten Sie die Laterne immer aus (OFF), wenn Sie sie nicht gebrauchen oder die Leuchtstoffröhre wechseln.
- Verwenden Sie die Laterne nicht, wenn es regnet.
- Nehmen Sie die Laterne nicht auseinander, schlagen Sie nicht darauf und setzen Sie das Laternengehäuse keinen Erschütterungen aus.
- Lassen Sie kein Benzin, keine Verdünnung oder Ähnliches in das Laternengehäuse gelangen.
- Belassen Sie die Laterne nicht an Stellen, an denen hohe Temperaturen (60 °C oder mehr) herrschen, wie in Fahrzeugen im direkten Sonnenlicht. Dies kann die Laterne zerstören.
- Verwenden Sie ausschließlich die angegebenen Akkus.

HINWEIS: Lassen Sie den Schalter nicht in der ON-Position (EIN), wenn die Lampe nicht gebraucht wird. Dadurch verkürzt sich die Standzeit (Anzahl der Lade- und Entladezyklen) des Akkus.

TECHNISCHE DATEN

Akku	EB9-, EB12-, FEB9-, FEB12-Serie (separat erhältlich)
Leuchtstoffröhre	Compact FL9W (Ersatz-Leuchtstoffröhre: Artikelcode 323339)
Betriebszeit	Mit Leuchtstoffröhre: ca. 3,6 Stunden Mit LED: ca. 150 Stunden (mit voll geladenem 3 Ah-Akku)
Abmessungen	299 mm (H) x 97 mm (B) x 98 mm (T) (ohne Akku)
Gewicht	0,4kg (ohne Akku)

VERWENDUNG

1. Einsetzen oder Entnehmen des Akkus (siehe Abb. 2)
Zum Einsetzen richten Sie den Akku ⑧ wie in der Abbildung gezeigt aus und schieben ihn in Richtung (A) ein.
Zum Entnehmen ziehen Sie den Akku in Richtung (B) heraus, dabei halten Sie die Sperre ⑨ am Akku ⑧ gedrückt.
2. Austausch der Leuchtstoffröhre (siehe Abb. 3)
Drehen Sie den Lampenschirm ① in Richtung (C) und nehmen Sie ihn ab. Nehmen Sie die Lampenkappe ② ab und tauschen Sie die Leuchtstoffröhre ③ aus.
Nach dem Einsetzen der neuen Leuchtstoffröhre setzen Sie die Lampenkappe wieder auf und bringen den Lampenschirm wieder an, indem Sie ihn in Richtung (D) drehen.

AUTOMATISCHE UMSCHALTFUNKTION
Die Lampe schaltet bei fast erschöpftem Akku automatisch auf LED-Betrieb um, damit es nicht zu komplettem Lichtausfall kommt.

HINWEIS: Lediglich die Teile ①, ② und ③ müssen ausgetauscht werden.

Nederlands ACCULANTAARN UB12DL HANDLEIDING

Lees de hieronderstaande instructies aandachtig door voordat u deze lantaarn gebruikt.

VOORZICHTIG:

- Raak de TL-buis niet aan wanneer de lantaarn brandt of net nadat u hem heeft uitgezet. Het aanraken van de buis kan brandwonden veroorzaken.
- Maak de lantaarn vast met touw of iets dergelijks wanneer u hem ophangt om te voorkomen dat de lantaarn kan vallen. Een vallende lantaarn kan letsel veroorzaken.
- Zet de schakelaar altijd uit (OFF) wanneer u de lantaarn niet gebruikt of de TL-lamp vervangt.
- Gebruik de lantaarn niet wanneer het regent.
- Haal de lantaarn niet uit elkaar en zorg ervoor dat niets tegen de lantaarn wordt gestoten.
- Zorg ervoor dat de lantaarn niet in contact komt met benzine of verdunningsmiddelen.
- Zet de lantaarn niet op een plek waar de temperatuur hoog kan oplopen (60°C of hoger) zoals in auto's onder een gloeiend hete zon. De lantaarn kan hierdoor defect raken.
- Gebruik uitsluitend de batterijen die door de handleiding worden opgegeven.

NB: Laat de schakelaar niet in de ON (AAN) stand staan wanneer de lamp niet gebruikt wordt. Hierdoor wordt de levensduur van de batterij (ladings-/ontladingstijden) verkort.

TECHNISCHE GEGEVENS

Batterij	EB9, EB12, FEB9, FEB12 Reeks (apart leverbaar)
TL-lamp	Compact FL9W (Code Nr.323339 voor nieuwe TL-lampen.)
Bedrijfsduur	TL-buis: Circa 3,6 uur LED: Circa 150 uur (met volledig opgeladen 3Ah batterij)
Afmetingen	hoogte 299mm x breedte 97mm x diepte 98mm (zonder batterij)
Gewicht	0,4kg (zonder batterij)

GEBRUIK

1. De batterij plaatsen of verwijderen (zie Afb. 2)
Zorg ervoor dat de batterij in dezelfde richting als batterij ⑧ wijst. Plaats de batterij vervolgens in richting (A) zoals aangegeven op de afbeelding. U kunt de batterij verwijderen door hem in richting (B) uit de houder te trekken terwijl u klepje ⑨ van batterij ⑧ naar beneden drukt.
2. De TL-lamp vervangen (zie Afb. 3)
Draai de lampenkappe ① in richting (C). Verwijder de lampenkappe. Verwijder de sluitkap van de lamp ② en vervang de TL-lamp ③.
Plaats de sluitkap van de lamp terug nadat u de nieuwe lamp heeft gemonteerd. Plaats vervolgens de lampenkappe in richting (D).

AUTOMATISCHE OVERSCHAKELING
De lamp schakelt automatisch over op het LED om te voorkomen dat de lamp het plotseling helemaal niet meer doet wanneer de batterij leegraakt.

NB: Alleen de onderdelen ①, ② en ③ moeten vervangen worden.

Español MANUAL DE INSTRUCCIONES DE LA LINTERNA A BATERIA UB12DL

Lea atentamente las siguientes instrucciones antes de usar esta linterna y utilícela correctamente.

PRECAUCIÓN:

- No toque el tubo fluorescente mientras esté encendido o justo después de utilizarlo. Si lo toca, puede sufrir quemaduras.
- Cuando cuelgue la linterna en un lugar alto, sujétela siempre con una cuerda o un elemento similar para que no se caiga. Si se cae, puede provocar lesiones.
- Apague siempre el interruptor (OFF) cuando no utilice la linterna o cuando esté cambiando la lámpara fluorescente.
- No utilice la linterna cuando llueva.
- No desmonte, golpee o someta a impactos el cuerpo de la linterna.
- No deje que entre gasolina o disolvente en el cuerpo de la linterna.
- No deje la linterna en lugares en los que se alcancen altas temperaturas (60°C o más), como vehículos bajo un sol abrasador. Esto puede provocar fallos en la linterna.
- Utilice únicamente las baterías de almacenamiento especificadas.

NOTA: No deje el interruptor en la posición ON cuando no esté utilizando el aparato. Esto acortaría la duración útil (veces de carga/descarga) de la batería.

ESPECIFICACIONES

Batería	Series EB9, EB12, FEB9, FEB12 (vendidas por separado)
Lámpara fluorescente	FL9W compacta (Código No.323339 para sustituir las lámparas fluorescentes.)
Tiempo de funcionamiento	Luz fluorescente: aprox. 3,6 horas LED: aprox. 150 horas (con una batería de 3Ah totalmente cargada)
Dimensiones	299 mm (altura) x 97 mm (anchura) x 98 mm (profundidad) (sin batería)
Peso	0,4 kg (sin batería)

COMO SE USA

1. Cómo insertar o extraer la batería (véase la Fig. 2)
Para instalar la batería, colóquela igual que la batería ⑧ y insértela hacia dentro en la dirección (A) de la figura.
Para quitarla, tire de ella en la dirección (B) mientras mantiene presionado el seguro ⑨ de la batería ⑧.
2. Sustitución de la lámpara fluorescente (véase la Fig. 3)
Gire la cubierta de la lámpara ① en la dirección (C) y retírela. Extraiga la tapa de la lámpara ② y cambie la lámpara fluorescente ③.
Tras colocar la nueva lámpara, instale la tapa de la lámpara y vuelva a colocar la cubierta de la lámpara en la dirección (D).

FUNCIÓN DE CAMBIO AUTOMÁTICO
Cuando la batería se está agotando, la lámpara cambia automáticamente al modo de LED para evitar la pérdida completa de luz.

NOTA: Sólo será necesario sustituir las piezas ①, ② y ③.

